

FICHA TÉCNICA

DESCRIPCIÓN

DISPENSADOR DE BOBINA
CELULOSA PARA SUELO

REFERENCIA

CM8000

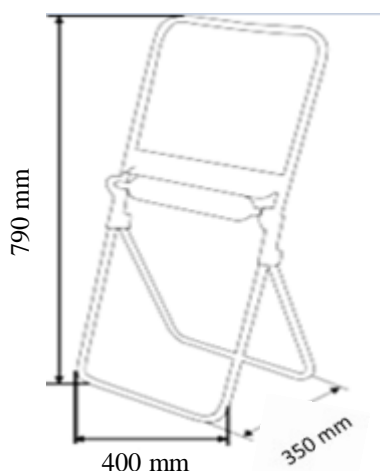

CARACTERÍSTICAS

PESO NETO (dispensador) (NET weight)

1.7 kg

PESO BRUTO (con caja) (GROS weight)

11.2 kg

CAPACIDAD (Capacity)

ANCHO 38 cm, Ø 50 cm, CANUTO 7 cm

EMBALAJE unidad (packing)

1PCS/ 6 CTN

DIMENSION CARTON (carton dimension) L x AN x AL

49 x 51 x 25 cm

MATERIAL SOPORTE (support material)

TIRADOR Y PIES INOX AISI 304

MATERIAL VARILLA (dipstick material)

EJE, SERRETA Y SOPORTE ABS

UNIDADES X PALET

144

ACCESORIOS

TORNILLOS Y TUERCAS

Dosificadores automáticos, S.L. se reserva el derecho de efectuar los cambios pertinentes en la ficha técnica sin la obligación de presentar comunicado alguno.