

FICHA TÉCNICA

DESCRIPCIÓN

DISPENSADOR DE PAPEL HIGIENICO
INDUSTRIAL EJE 45 O EJE 60.
CIERRE CON LLAVE DE SEGURIDAD.
ACABADO METALIZADO

REFERENCIA

PP2300

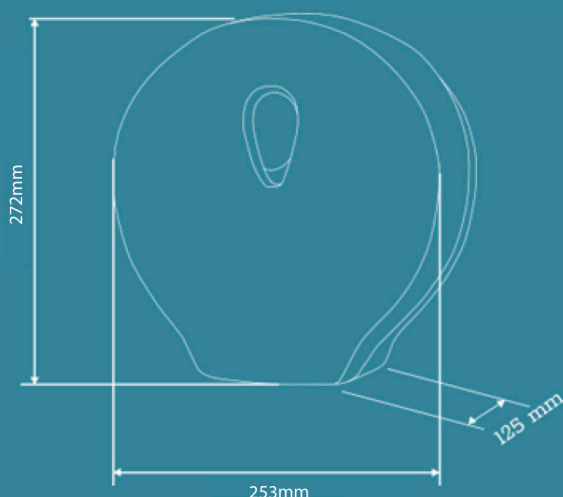

CARACTERÍSTICAS

PESO NETO (dispensador) (NET weight)	0.774 kg
PESO BRUTO (con caja) (GROS weight)	0.935 kg
CAPACIDAD (Capacity)	Ø 240 mm
EMBALAJE Unidad (packing)	1PCS/CTN
DIMENSION CARTON (carton dimension) L x AN x AL	28 x 13 x 34 cm
MATERIAL CARCASA (shell material)	ABS
MATERIAL VISOR (vision material)	POLICARBONATO
UNIDADES X PALET	119
ACCESORIOS	TORNILLOS, TACOS Y LLAVE

Dosificadores automáticos, S.L. se reserva el derecho de efectuar los cambios pertinentes en la ficha técnica sin la obligación de presentar comunicado alguno.